

氨气和制冷剂过滤器



氨气和制冷剂过滤器是专为化工，制冷和食品行业对气体的品质有高要求而设计，用于去除水、油和杂质等有害物。

共有16种型号可供选择，螺纹接口尺寸从1/4"到2"，流量可以达到1150Nm³/h，法兰接口尺寸从DN80到DN300，流量从2160到25500 Nm³/h。

螺纹产品有高品质不锈钢制造，而法兰产品由高等级碳钢制造，碳钢表面有E-Coat™防腐镀层处理。

高品质滤芯保证过滤的高效

特殊定制的滤芯在保证高效过滤的同时，使压差损失更小。紧凑的结构设计，更小的滤芯更换空间是过滤器可以更方便在各个场合应用。



产品按照国际标准制造和检验

应用包括

化工

食品和饮料

机械制造



THE QUEEN'S AWARDS FOR ENTERPRISE: INTERNATIONAL TRADE 2006





技术规格

过滤器型号	接口尺寸	流量		尺寸				重量 Kg	滤芯型号
		Nm³/h	SCFM	A	B	C	D		
C25 (grade)	¼	35	20	85	18	170	75	1.7	E50 (grade)
C37 (grade)	⅜	52	30	85	18	205	100	2.0	E51 (grade)
C50 (grade)	½	108	63	85	18	255	100	2.2	E52 (grade)
C75 (grade)	¾	216	127	110	27	270	150	4.0	E715 (grade)
C101 (grade)	1	300	176	110	27	420	300	5.0	E730 (grade)
C150 (grade)	1½	725	427	150	45	525	300	15	E830 (grade)
C200 (grade)	2	800	470	150	45	525	300	15	E830 (grade)
C201 (grade)	2	1150	675	150	45	825	500	21	E86 (grade)
A371 (grade)	DN80	2160	1270	450	265	1205	700	58	E139 (grade)
A473 (grade)	DN100	3100	1824	520	285	1245	700	74	E88 (grade)
A474 (grade)	DN100	4250	2500	520	285	1245	700	74	E88 (grade)
A676 (grade)	DN150	6500	3824	680	400	1400	700	165	E88 (grade)
A678 (grade)	DN150	8720	5130	780	400	1430	700	208	E88 (grade)
A8710 (grade)	DN200	11000	6470	780	400	1460	700	260	E88 (grade)
A10716 (grade)	DN250	17000	10000	900	550	1570	700	450	E88 (grade)
A12724 (grade)	DN300	25500	15000	900	600	1620	700	1200	E88 (grade)

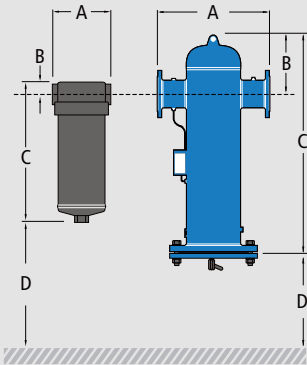

C25 (grade) to C201 (grade) | A371 (grade) to A12724 (grade)

Grade X1 NH₃

Grade XA NH₃

固体颗粒	1 micron		0.01 micron	
	Grade X1 NH ₃	Grade XA NH ₃	Grade X1 NH ₃	Grade XA NH ₃
最大含油量	0.1 mg/m ³	0.1 ppm	0.01 mg/m ³	0.01 ppm
最高工作温度	120°C	248°F	50°C	122°F
压差损失 (初始状态)	75 mbar	1.1 psi	100 mbar	1.5 psi
压差损失 (饱和状态)	150 mbar	2.2 psi	300 mbar	4.4 psi
更换滤芯压差	400 mbar	6.0 psi	400 mbar	6.0 psi
最高工作压力	16 barg	232 psig	16 barg	232 psig
最大真空度	full vacuum		full vacuum	
滤芯端盖材料	stainless steel		stainless steel	

压力修正系数

for maximum flow rate, multiply model flow rate by the correction factor corresponding to the pressure

工作压力bar(psig)	4 (58)	5 (72)	6 (87)	7 (100)	8 (115)	10 (145)	12 (174)	14 (203)	16 (232)
修正系数	0.76	0.84	0.92	1.00	1.07	1.19	1.31	1.41	1.51

技术说明

- 螺纹过滤器由不锈钢制造
- 气体流向从滤芯内向外
- C25-C201提供排液堵头
- A371到A8710带1/2"手动阀门
- A10716和A12724带3/4"阀门
- 所有氨气过滤器符合PED认证
- 连接螺纹采用Rp螺纹, 也可以提供NPT螺纹
- 法兰过滤器符合BS4504, PN16标准
- 过滤器滤芯每12个月或者8000小时更换
- 过滤器适用于各种矿物油和合成油环境